

Фрагмент плана в осях Л;4
М 1:100

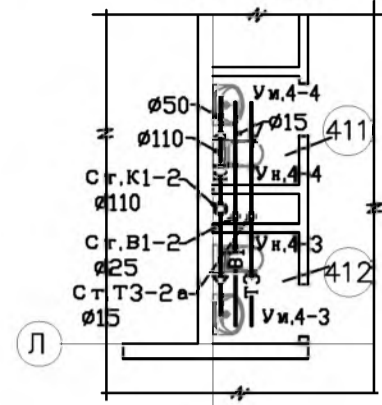

Фрагмент плана в осях К;7
М 1:100

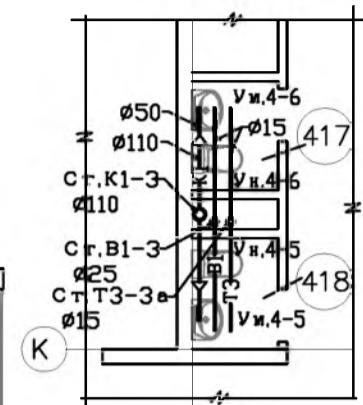

Фрагмент плана в осях И;10
М 1:100

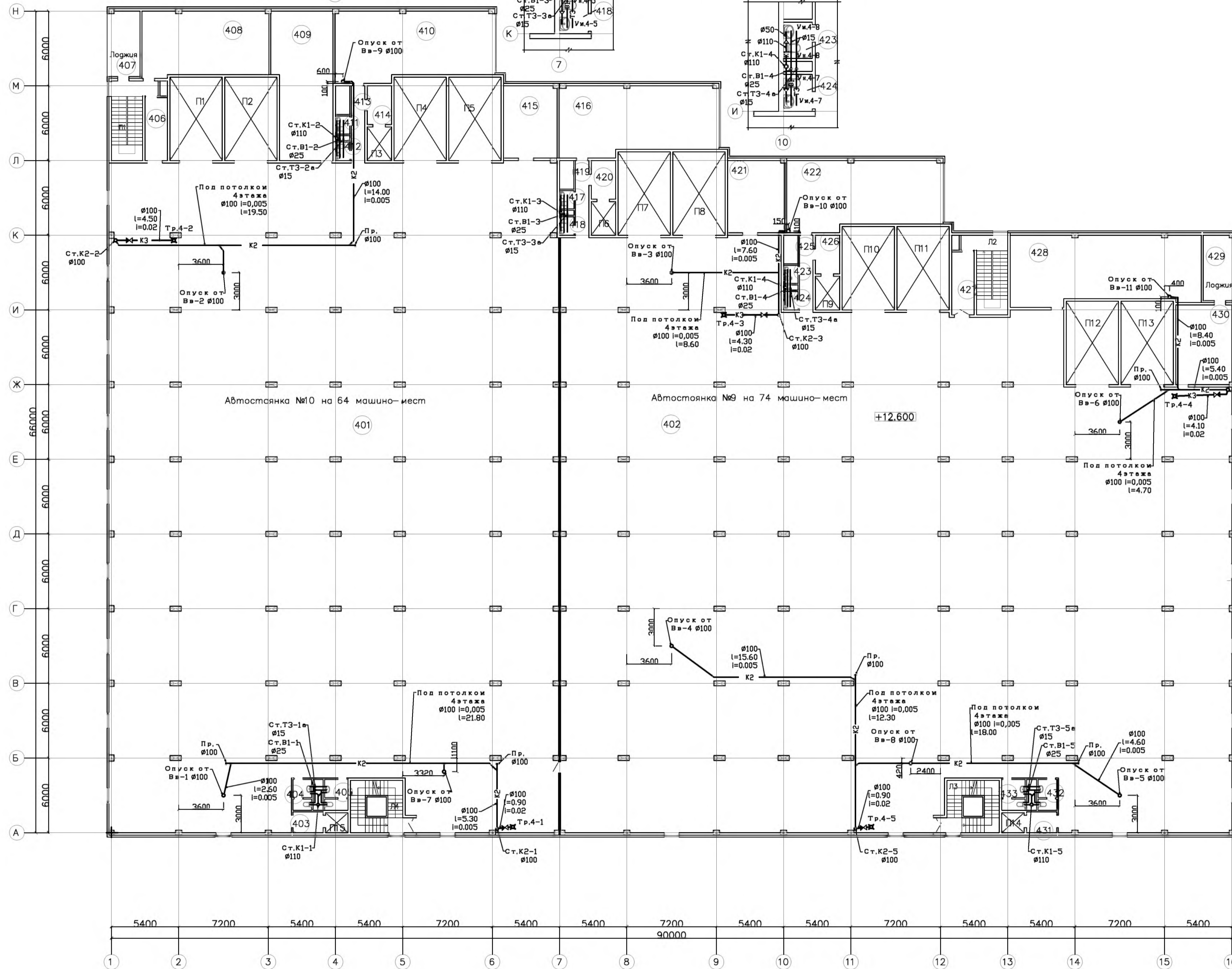
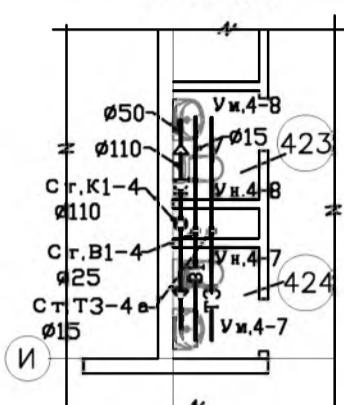

Фрагмент плана в осях А;4
М 1:100

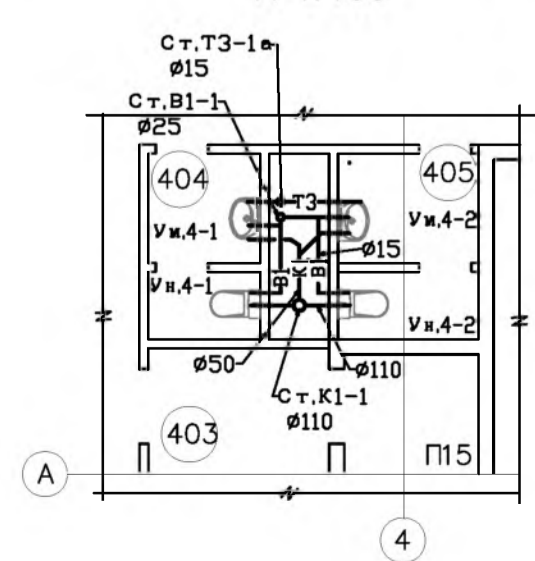

Фрагмент плана в осях А;13
М 1:100

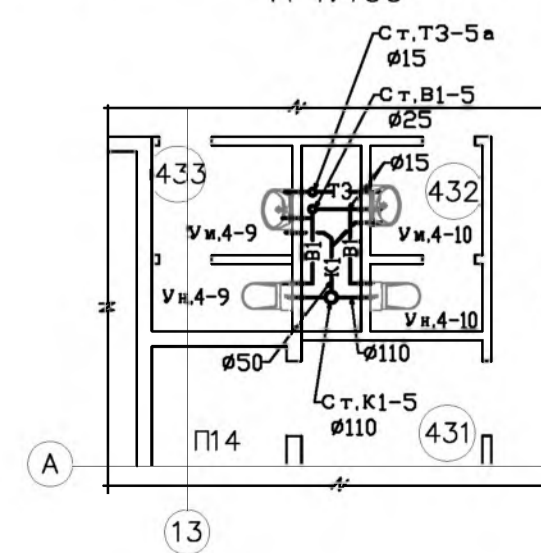

Экспликация помещений

№	Наименование помещения	Площадь (м²)	Категория по взрывопожарной и пожарной опасности
401	Автостоянка №10	1902,2	В1
402	Автостоянка №9	2247,8	В1
403	Тамбур шлюз	4,7	-
404	С.у.	3,6	Д
405	С.у.	4,5	Д
406	Тамбур шлюз	9,1	-
407	Лоджия	14,2	В4
408	Кладовая комплектующих	54,4	В2
409	Помещение вент установок	56,2	В1, Д
410	Помещение инженерных служб	70,9	В2
411	С.у.	1,7	Д
412	С.у.	1,7	Д
413	Коридор	6,7	В4
414	Тамбур шлюз	6,1	-
415	Помещение вент установок	25,8	В1, Д
416	Комната водителей и персонала	70,9	В3
417	С.у.	1,7	Д
418	С.у.	1,7	Д
419	Коридор	6,7	В4
420	Тамбур шлюз	6,1	-
421	Помещение вент установок	25,8	В1, Д
422	Помещение вент установок	70,9	В1, Д
423	С.у.	1,7	Д
424	С.у.	1,7	Д
425	Коридор	6,7	В4
426	Тамбур шлюз	6,1	-
427	Тамбур шлюз	9,1	-
428	Помещение вент установок	85,0	В1, Д
429	Лоджия	14,2	В4
430	Пом хранения пож инвентаря	28,8	-
431	Тамбур шлюз	4,7	-
432	С.у.	3,6	Д
433	С.у.	4,5	Д
Л1	Лестница	17,5	В4
Л2	Лестница	17,5	В4
Л3	Лестница	15,3	В4
Л4	Лестница	15,3	В4
	Полезная площадь	4825,1	

10.06.2016г

Изм.	Кодуч	Лист	Ниж	Полн	Дата	шифр 27.02.2015 ВК Заказчик ООО "Управляющая компания Прометей"
ГИП	Ярмак					г. Москва Коробинское шоссе вл. 41А, корп.1, корп. 2
Разраб.	Павлюк	Лист	Листов			Строительство многоэтажного гаража-стоянки
		Р	8			План 4-го этажа с сетями В1; Т3; К1; К2; К3
						ООО "Арт Нуба"