

План 1-го этажа с сетями В1; Т3; К1; К2; К3

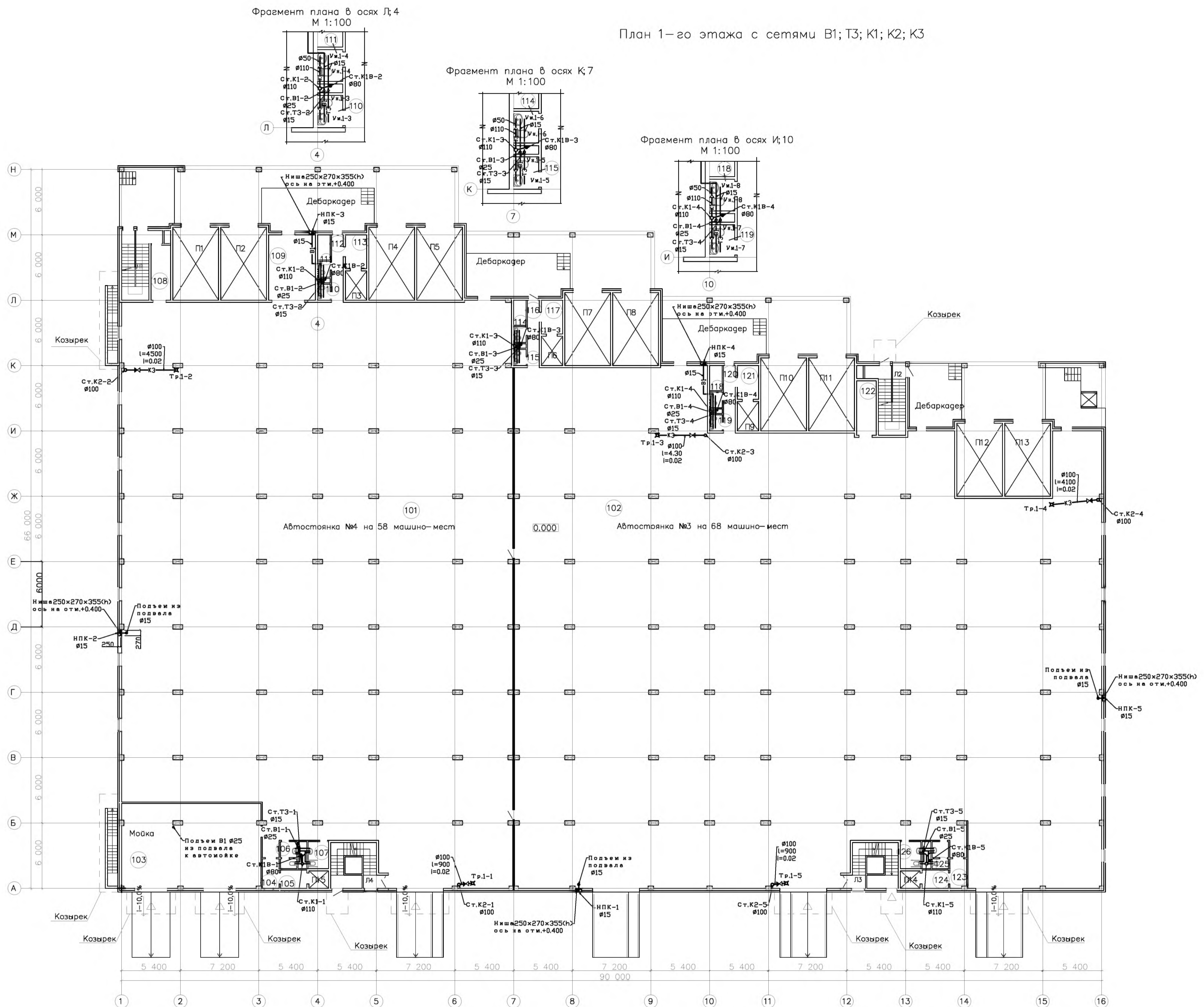

Фрагмент плана в осях Л; 4
М 1:100

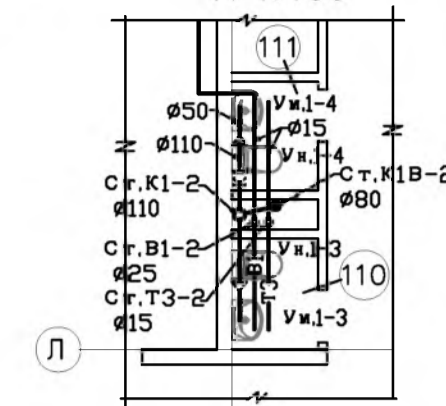

Фрагмент плана в осях К; 7
М 1:100

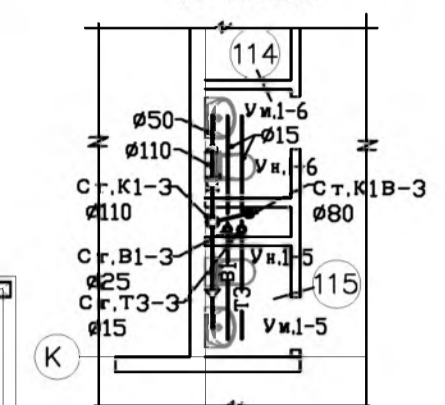

Фрагмент плана в осях И; 10
М 1:100

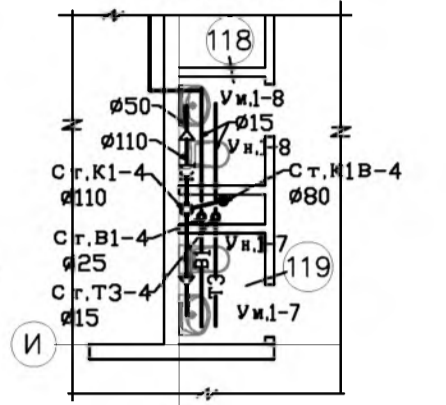

Фрагмент плана в осях А; 4
М 1:100

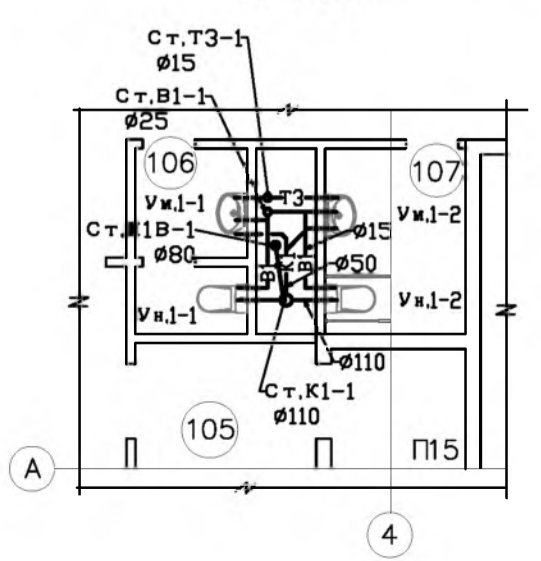

Фрагмент плана в осях А; 13
М 1:100

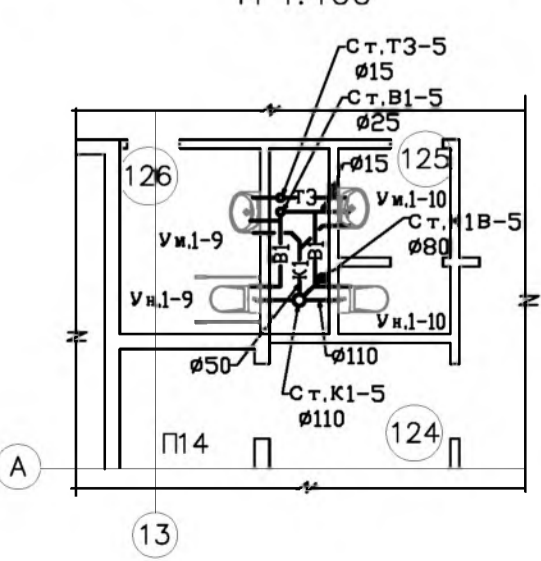

Экспликация помещений

№	Наименование помещения	Площадь (м²)	Категория по взрывопожарной и пожарной опасности
101	Автостоянка №4	1792,0	В1
102	Автостоянка №3	2270,2	В1
103	Мойка на 2 поста	103,0	Д
104	Тамбур шлюз	4,5	-
105	Тамбур шлюз	4,7	-
106	С.у.	3,6	Д
107	С.у. для инвалидов	4,7	Д
108	Тамбур шлюз	9,1	-
109	Помещение охраны, диспетчерская	25,8	В3
110	С.у.	1,7	Д
111	С.у.	1,7	Д
112	Коридор	6,7	В4
113	Тамбур шлюз	6,1	-
114	С.у.	1,7	Д
115	С.у.	1,7	Д
116	Коридор	6,7	В4
117	Тамбур шлюз	6,1	-
118	С.у.	1,7	Д
119	С.у.	1,7	Д
120	Коридор	6,7	В4
121	Тамбур шлюз	6,1	-
122	Пом. хранения уборочного инвентаря	9,1	-
123	Тамбур шлюз	4,3	-
124	Тамбур шлюз	4,7	-
125	С.у.	3,6	Д
126	С.у. для инвалидов	4,7	Д
Л1	Лестница	17,5	В4
Л2	Лестница	17,5	В4
Л3	Лестница	15,3	В4
Л4	Лестница	15,3	В4
Полезная площадь		4358	

Привязка стояков ВК и АУП в шахтах
М 1:100

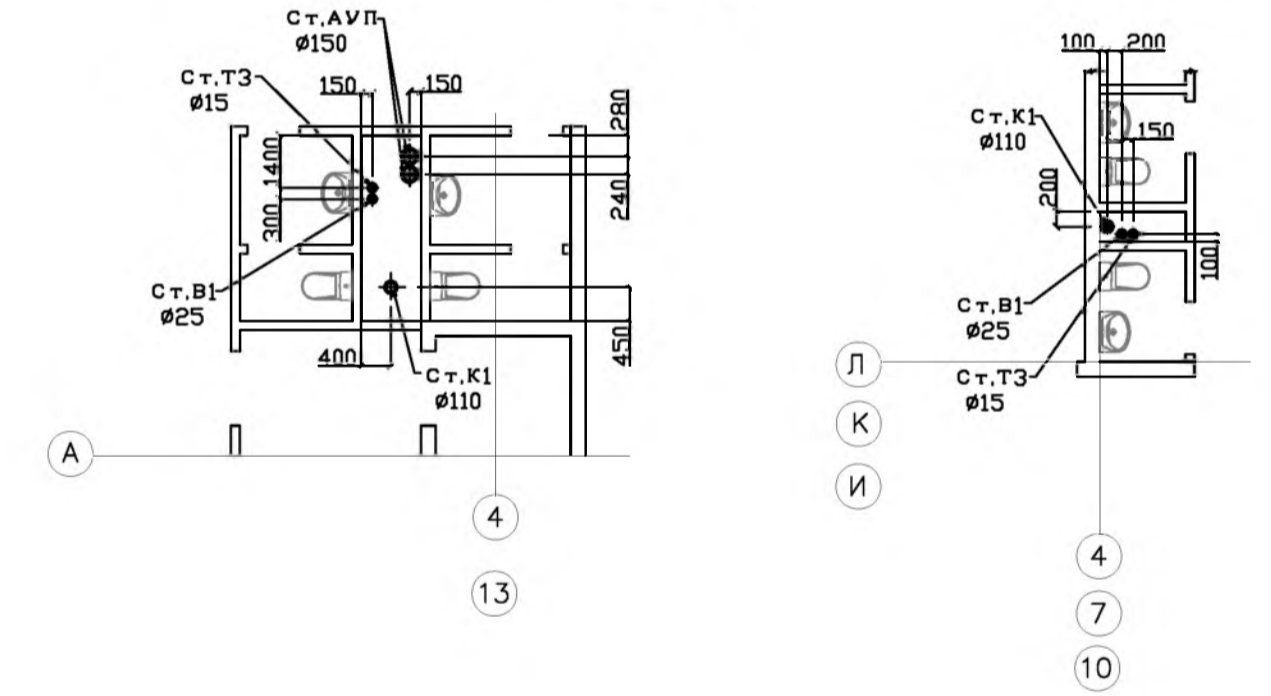

10.06.2016г

шифр 27.02.2015 ВК
Заказчик ООО "Управляющая компания Прометей"

г. Москва Коробинское шоссе вл. 41А, корп.1, корп. 2

Изм.	Кодуч.	Лист	Ниж.	Полн.	Дата	Страница	Лист	Листов
ГИП	Ярмак					Р	5	
Разраб.	Павлюк							

Строительство многоэтажного гаража-стоянки
План 1-го этажа с сетями В1; Т3; К1; К2; К3
ООО "Арт Нуба"